

## iQ700 FORNO INC ELETTRONIC CATALITICO A HB656GHS1



- ✓ Display TFT touch: interfaccia intuitiva e facile da utilizzare
- ✓ ecoClean Plus: Grazie allo speciale rivestimento interno il forno si pulisce con il minimo sforzo
- ✓ Classe di efficienza energetica A

### Caratteristiche

#### Dati tecnici

Colore/materiale del frontale : acciaio inox  
 Tipologia costruttiva del prodotto : Da incasso  
 Sistema di pulizia : Catalisi totale  
 Dimensioni del vano per l'installazione (AxLxP) (mm) : 585 x 560 x 550  
 Dimensioni del prodotto (mm) : 595 x 594 x 548  
 Dimensioni del prodotto imballato (AxLxP) (mm) : 670 x 670 x 680  
 Materiale del cruscotto : acciaio inox  
 Materiale porta : vetro  
 Peso netto (kg) : 37,0  
 Volume utile (l) : 71  
 Metodo di cottura : , 4D hot air, aria calda intensiva, Deep-frozen food special, Grill a superficie grande, Grill a superficie piccola, grill ventilato, Hot Air-Eco, low temperature cooking, pre-heating, riscaldamento inferiore, riscaldamento superiore/infer., scaldavivande  
 Materiale della cavità : Smaltato  
 Regolazione della temperatura : elettronica  
 Numero di luci interne : 1  
 Certificati di omologazione : CE, VDE  
 Lunghezza del cavo di alimentazione elettrica (cm) : 120  
 Codice EAN : 4242003671658  
 Number of cavities (2010/30/EC) : 1  
 Classe di efficienza energetica - nuova (2010/30/EC) : A  
 Energy consumption per cycle conventional (2010/30/EC) : 0,90  
 Energy consumption per cycle forced air convection (2010/30/EC) : 0,74  
 Indice di efficienza energetica (2010/30/CE) : 87,1  
 Dati nominali collegamento elettrico (W) : 3600  
 Corrente (A) : 16  
 Tensione (V) : 220-240  
 Frequenza (Hz) : 60; 50  
 Tipo di spina : Schuko

#### Accessori integrati



#### Accessori opzionali

HZ6BCAO  
 HZ327000 Pietra refrattaria cottura pane e pizza

## iQ700

### FORNO INC ELETTRONIC CATALITICO A HB656GHS1

#### Caratteristiche

- Display da 3,7" touch a colori con tecnologia TFT
- Programma di pulizia ecoClean
- Ecolyse: soffitto, parete posteriore, pareti laterale
- Volume cavità: 71 l
- 13 programmi di cottura: Aria Calda 4D, Cottura monoLevel 3D Eco, Riscaldamento superiore e inferiore, Riscaldamento Eco, Grill ventilato, Grill a superficie grande, Grill a superficie piccola, Funzione pizza, Funzione speciale per cibi congelati coolStart, Riscaldamento inferiore, Cottura a bassa temperatura, Pre-riscaldamento, Mantenere in caldo
- Sistema di cottura automatico: cookControl Plus, ricette e consigli
- Illuminazione interna alogena, Illuminazione forno disinseribile
- Orologio elettronico con programmazione inizio e fine cottura
- Regolazione della temperatura da 30 °C a 300 °C
- Interno porta tutto in vetro
- Riscaldamento rapido
- Raffreddamento tangenziale
- Ventola in acciaio inossidabile
- Guide telescopiche a 2 livelli, completamente estensibili, con funzione stopSecurity integrata. Massima comodità, stabilità e sicurezza

#### Informazioni tecniche

- Assorbimento massimo elettrico: 3.6 kW
- Dimensioni apparecchio (AxLxP): 595 mm x 594 mm x 548 mm
- Dimensioni nicchia (AxLxP): 560 mm - 568 mm x 585 mm - 595 mm x 550 mm
- Classe di efficienza energetica (acc. EU Nr. 65/2014):A  
Consumo energetico per ciclo durante funzionamento convenzionale: 0.9 kWh  
Consumo energetico per ciclo durante funzionamento ventilato: 0.74 kWh  
Numero di cavità: 1  
Tipo di alimentazione: elettrica  
Volume della cavità: 71 l

## iQ700 FORNO INC ELETTRONIC CATALITICO A HB656GHS1

### Disegni quotati

#### Montaggio con un piano di cottura.

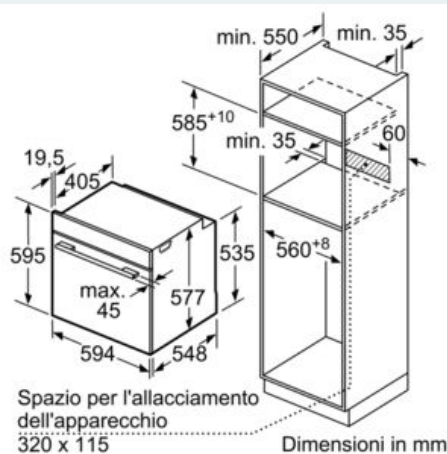
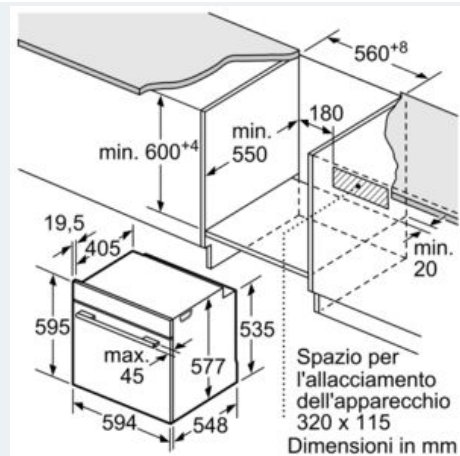
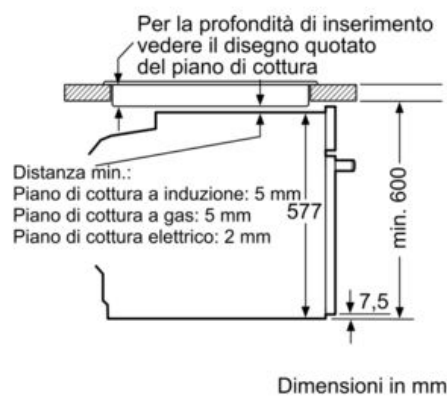

Se l'apparecchio viene montato sotto un piano di cottura deve essere rispettato il seguente spessore del piano di lavoro (event. incl. sottostruttura).

Tipo di piano di cottura	Spessore del piano di lavoro min.	
	rialzato	a filo
Piano di cottura a induzione	37 mm	38 mm
Piano di cottura con sistema a induzione sull'intera superficie	47 mm	48 mm
Piano di cottura a gas	30 mm	38 mm
Piano di cottura elettrico	27 mm	30 mm