

## C3192F2P



<b>Famiglia</b>	Frigoriferi
<b>Installazione</b>	Incasso
<b>Categoria</b>	Combinato
<b>Nicchia da incasso</b>	190
<b>Tipo di raffreddamento</b>	Frigorifero Ventilato, Freezer statico
<b>Sbrinamento</b>	Frigorifero automatico, freezer manuale
<b>Tipo di cerniera</b>	A traino
<b>Posizione cerniera</b>	Destra
<b>Porta reversibile</b>	Sì
<b>Codice EAN</b>	8017709271114



## Estetica

<b>Colore</b>	Bianco	<b>Materiale fianchi</b>	Lamiera
<b>Estetica</b>	Universale	<b>Colore fianchi</b>	Bianco
<b>Design</b>	Piatto	<b>Logo</b>	Serigrafato
<b>Materiale Porta</b>	Lamiera	<b>Colore profilo mensole</b>	Bianco
<b>Tipo Maniglia</b>	Fissa	<b>Colore profilo cassette</b>	Bianco
<b>Colore logo</b>	Nero	<b>Colore profilo del ripiano in vetro</b>	Bianco

## Allestimento Comparto Frigorifero



<b>Numero ripiani regolabili</b>	4	<b>Ripiano copri - verduriera</b>	Sì
<b>Numero cassette frutta e verdura</b>	1	<b>Tipologia ripiano copri - verduriera</b>	Cristallo
<b>Tipologia ripiani regolabili</b>	Cristallo	<b>Illuminazione interna frigo</b>	Sì
<b>Tipologia verduriera</b>	Standard	<b>Tipo illuminazione interna frigo</b>	Led

## Controporta comparto Frigorifero

<b>Numero mensole con coperchio trasparente</b>	2	<b>Numero mensole porta-bottiglie</b>	1
<b>Numero balconcini regolabili</b>	1	<b>Mensole porta-bottiglie con filo metallico</b>	Sì

Mensole porta - oggetti Sì  
con filo metallico

## Altre dotazioni Frigorifero



Accessori frigorifero Kit listeria, Porta-uova Ventola Sì

## Allestimento comparto Congelatore

Numero cassette 3 Tipologia ripiani Cristallo

## Altre dotazioni Congelatore



Accessories 1 contenitore ghiaccio Zona congelamento rapido Sì

## Altre caratteristiche tecniche



Guarnizione Antibatterica Sì  
Tipo di controllo della temperatura Elettronico  
Numero di compressori 1  
Tipo di gas refrigerante R600a  
Tipo di compressore Standard  
Quantità refrigerante (gr) 58 g  
Agente schiumogeno Ciclopentano

## Prestazioni / Etichetta Energetica



Categoria apparecchio di refrigerazione	7 - Frigo-congelatore	Volume lordo totale	289 l
Emissioni di rumore aereo	36 dB(A) re 1pW	Scomparti Alimenti Congelati - Volume utile	72 l
Classe di efficienza energetica del modello	A++	Scomparto 4 Stelle - Numero di stelle	4
Indice di efficienza energetica EEI	32.9 %	Capacità di congelamento	12 Kg/24h
Consumo annuo di energia	235 kWh/a	Volume utile totale	285 l
Classe climatica	SN, N, ST, T	Autonomia di Conservazione senza energia elettrica	21 h
Scomparto alimenti freschi - Volume utile	213 l		

## Prestazioni / Etichetta Energetica - Reg. 2019









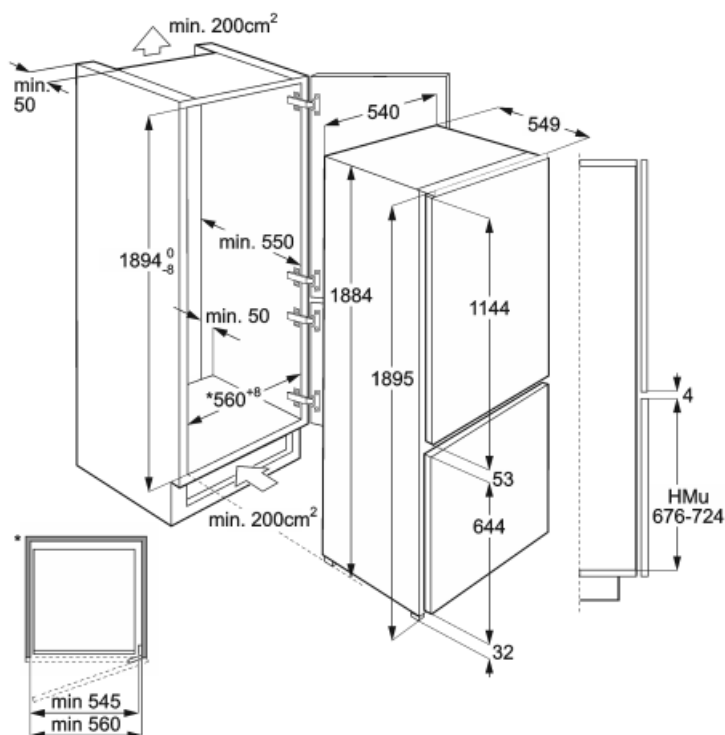

Consumo annuo di energia	321 kWh/a	Somma dei volumi degli scomparti di raffreddamento e degli scomparti per prodotti non congelati	213 l
Classe di efficienza energetica	G	4 stelle - Capacità di congelamento	5.5 Kg/24h
Classe di emissione di rumore aereo	C	Classe climatica	N, ST
Volume totale netto	285 l	IEE	147 %
Somma dei volumi degli scomparti per prodotti congelati	72 l		

## Collegamento Elettrico

Spina	(F;E) Schuko	Tensione (V)	230-240 V
Dati nominali di collegamento elettrico	110 W	Frequenza (Hz)	50 Hz
Corrente	0.7 A	Lunghezza cavo di alimentazione	240 cm



## Glossario simboli

-  4 stelle
-  Sbrinamento automatico: Tutti i modelli di frigoriferi sono dotati di Sbrinamento automatico nel vano frigorifero.
-  Ventilato: Sistema di ventilazione del freddo che permette di diffondere costantemente e in modo omogeneo l'aria all'interno del frigorifero.
-  Illuminazione interna a LED: L'illuminazione interna a LED garantisce un risparmio energetico e, al contempo, offre una luce di atmosfera.
-  Classe di efficienza energetica G
-  A++: Gli elettrodomestici Smeg consentono un notevole risparmio energetico ascrivibile in Classe A, A+, A++ e A+++, per ridurre i consumi, pur mantenendo la massima efficienza, e garantire il rispetto per l'ambiente.
-  Trattamento antibatterico: Diversi modelli di Frigoriferi Smeg prevedono un trattamento antibatterico per garantire una maggiore igiene
-  Congelamento rapido: La funzione del congelamento rapido permette di congelare in tempi brevissimi grandi quantità di cibi freschi. Attivandola qualche ora prima, il congelatore abbassa la temperatura e dopo alcune ore ripristina automaticamente il normale funzionamento.
-  Altezza nicchia incasso