



RF200202
Integrabile, da sottopiano
Larghezza nicchia 60 cm, altezza
nicchia 82 cm

Abbinabile al modello RC 200 per una combinazione Side-by-Side. Capacità netta 98 litri. Chiusura porta ammortizzata grazie al nuovo sistema Soft-Closing. Classe di efficienza energetica A+

Caratteristiche tecniche

Il nuovo sistema Soft Closing con cerniere piatte permette la chiusura automatica della porta da un angolo di apertura di 20°
Segnalazione acustica e visiva in caso di anomalia.

Caratteristiche

Funzione di congelamento rapido. Regolazione della temperatura. Vano congelatore ****
Capacità di congelamento 12 kg/24 h. Autonomia in caso di guasto 23 h. Tre cassetti.

Valori di consumo

Consumo di energia 184 kWh/annuo. Rumorosità 38 db (re 1 pW).

Precauzioni di montaggio

Cerniere piatte.
Cerniera a destra, reversibile.
Angolo di apertura della porta di 115°, possibilità di bloccaggio a 90°.
Piedini regolabili in altezza.
Per un'altezza di 820 mm dell'apparecchio, l'altezza dello zoccolo deve essere 100 - 170 mm.
Per un'altezza di 870 mm dell'apparecchio, l'altezza dello zoccolo deve essere 150 - 220 mm.
La griglia di ventilazione è obbligatoria e deve rimanere completamente libera. Peso massimo del pannello porta 14 kg.
La presa elettrica deve essere prevista fuori dalla nicchia del mobile.

Valori di collegamento

Assorbimento totale 0,09 kW.
Cavo di collegamento 2,3 m con spina Schuko

Funzioni

Display temperatura del congelatore analogico
Illuminazione
no
Categoria prodotto
congelatore verticale
Tipologia costruttiva del prodotto
Da incasso
Porta pannellabile
sì, come accessorio
Sistema No Frost
No
Altezza del prodotto (mm)
820
Larghezza del prodotto (mm)
598
Profondità del prodotto (mm)
548
Dimensioni del vano per l'installazione (AxLxP) (mm)
Dimensioni del prodotto imballato (AxLxP) (mm)
890 x 670 x 610
Peso netto (kg)
36,0
Peso lordo (kg)
39,0
Dati nominali collegamento elettrico (W)
90
Corrente (A)
10
Frequenza (Hz)
50
Certificati di omologazione
VDE
Lunghezza del cavo di alimentazione elettrica (cm)
230
Classe di efficienza energetica
Consumo di energia (kWh)
Consumo di energia totale annuo (Kwh)
Capacità di congelamento (kg/24h)
Cerniera porta
Reversibile a destra
Autonomia di conservazione senza energia elettrica (h)
23
Colore/materiale dell'apparecchio
Sbrinamento
manuale
Segnalazione guasti / Malfunzionamenti
visual and audible
Bloccaggio porte
no
Numero di cassetti/cestelli
3
Vani congelatore con sportello
0
Codice EAN
4242006207366

Funzioni di consumo e collegamento

Marca
Gaggenua
Nome prodotto / codice commerciale
RF200202
Categoria prodotto
congelatore verticale
Classe di efficienza energetica - nuova (2010/30/EC)
A+
Consumo di energia annuale (kWh/anno) - nuova (2010/30/EC)
184
Capacità netta del congelatore (l) - nuovo (2010/30/EC)
98
Sistema No Frost
No
Tempo di risalita della temperatura (h)
23
Capacità di congelamento (kg/24h) - nuovo (2010/30/EC)
12
Classe climatica
SN-ST
Rumorosità (db(A) re 1 pW)
38
Tipo di installazione

Altri colori disponibili

RF200202
Larghezza nicchia 60 cm, altezza
nicchia 82 cm

Accessori integrati

2 x Accumulatore di freddo.
1 x Vaschetta per il ghiaccio.

GAGGENAU

RF200202

Integrabile, da sottopiano

Larghezza nicchia 60 cm, altezza
nicchia 82 cm

2017-06-26

Page 2

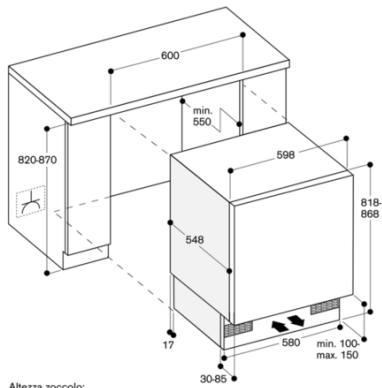

Altezza zoccolo:
- 100 mm con un'altezza nicchia di 820 mm
- 150 mm con un'altezza nicchia di 870 mm

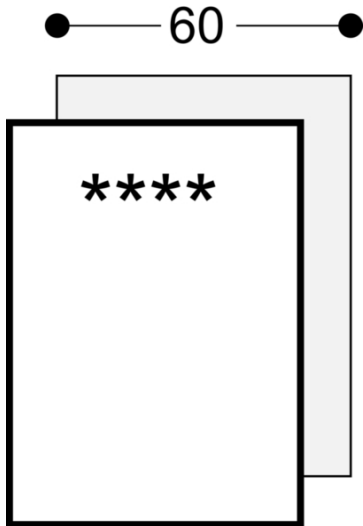

GAGGENAU