

Lavastoviglie Integrata totale

ESL 7540 RO

ComfortLift® 13 coperti

Codice EAN: 7332543526512



7 programmi



Opzioni



Integrata totale - 60 cm - Vasca XXL

Capacità 13 coperti

Mulinello Satellitare

7 programmi di lavaggio: AutoFlex® 45-70 °C, FlexiWash®, Intensivo 70 °C, Rapido 30 min. 60 °C, Cristalli 45 °C, Eco 50 °C, Ammollo

Opzioni: TimeManager®, XtraDry

Programma MyFavourite

Partenza ritardata da 1 a 24 ore

Beam on floor: indicatore luminoso di fine programma a due colori

Avvisatore acustico di fine ciclo

Display digitale

Motore Inverter

Cesti flessibili RealLife® con sistema di sollevamento facilitato **ComfortLift®**:

- superiore a doppia fila di piatti regolabile in altezza anche a pieno carico
- inferiore con settori reclinabili
- **SoftGrip e SoftSpikes®** (speciali supporti per bicchieri più stabili e protetti)

Vassoio portaposate removibile

Sistema Pure Crystal (anti-opacizzazione vetri e cristalli)

Sistema di sicurezza integrato Aqualock

Mezzo carico automatico

Sensore torbidità dell'acqua

Energy smart (autoriduzione dei consumi)

Gestione allacciamento acqua calda

(risparmio energia fino al 35%)

AutoOff (spegnimento automatico)

Sistema di filtri autopulenti a 4 livelli

Cerniere autobilancianti sliding per ante lunghe

Tecnologia AirDry (apertura automatica della porta a fine ciclo)

Sistema di fissaggio dell'anta **PerfectFit**

Classe di efficienza energetica **A++**

Silenziosità 44 dB(A) re 1 Pw

Cruscolto inox

La prima lavastoviglie al mondo che rivoluziona l'ergonomia in cucina

Con l'esclusivo meccanismo ComfortLift® è possibile sollevare delicatamente il cesto inferiore, per caricare e scaricare le stoviglie da un'altezza più comoda ed agevole.

NB: A fini espositivi e dimostrativi sul punto vendita, si consiglia sul di incassare la lavastoviglie per evitarne il ribaltamento."

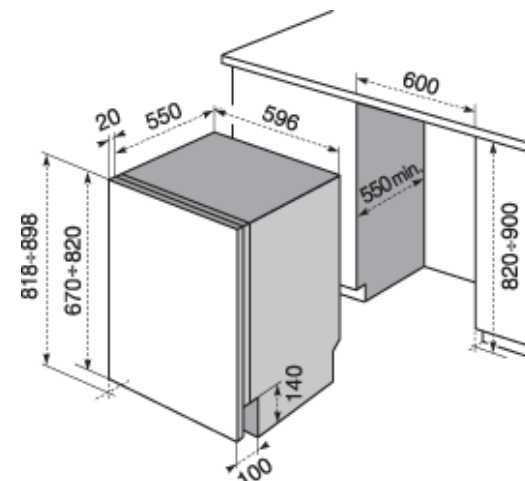

Dati tecnici

Consumo annuale di energia 270 kWh *

Consumo di energia 0,961 kWh/ciclo
Eco 50°

Consumo annuale di acqua 3080 litri *

Classe di efficienza di asciugatura A

Potenza massima assorbita 2,2 kW

* 280 cicli

Peso lordo 40,10 kg

Peso netto 38,67 kg

Dimensioni imballo L.63,5xH.87xP.68 cm

