

## Piano cottura S4000 Domino Induction 7325 445

Piani cottura

Codice: 7325 445



### CARATTERISTICHE

#### COMANDI SLIDER

L'impostazione della temperatura prescelta è rapidissima con il comando Slider: è sufficiente sfiorare con un dito il display TOUCH sul livello di potenza desiderata.

#### CONTAMINUTI

Un comodo timer contaminuti svincolato dalla programmazione di fine cottura.

#### PAUSA

Utile funzione che permette di distogliere l'attenzione dalle vostre cotture, interrompendo e ripristinando le modalità impostate in modo istantaneo.

#### PROGRAMMAZIONE FINE COTTURA

Tutte le operazioni vengono impostate tramite comandi touch-control sul cristallo del piano. Ogni piastra è dotata di programmazione indipendente che permette di impostare differenti tempi di cottura.

#### SICUREZZA

Tutti i piani elettrici Foster sono dotati delle più moderne e sofisticate protezioni di sicurezza: Spegnimento centralizzato; Blocco per la sicurezza; Indicatori di calore residuo. I modelli ad induzione sono inoltre caratterizzati dalle seguenti funzioni: Safety System che spegne il piano in mancanza di pentole; Overflow detector, che automaticamente spegne la piastra in caso di tracimazione di liquidi; Disattivazione automatica, per scongiurare incidenti causati da dimenticanze.

#### SMART FAN SYSTEM

La corretta ventilazione è essenziale per il funzionamento ottimale dei piani ad induzione. Il sistema Foster regola automaticamente il grado di ventilazione in funzione delle temperature raggiunte.

### DETTAGLI

Alimentazione	monofase: 230 V; 1P + N; 50.60 Hz
Bordo Installazione	Standard (Bordo 8 mm)
Controllo della temperatura	elettronico 120 - 220 °C
Dimensioni	380x520 mm
Dimensioni base	38cm
Descrizione completa	Piano cottura Teppanyaki ad induzione - bordo dritto per installazione sopratop
Elemento riscaldante	2 zone
Ritagliare	Vedi scheda tecnica
Inferiore	1.400 W
Materiale/Finitura	Nero/acciaio
Piastra di cottura	Acciaio satinato
Potenza totale	2.800 W
Superiore	1.400 W
Impostazioni di alimentazione	9 settaggi di potenza per zona
Sicurezza	Dotazione di sicurezza

Tipologia Piano Cottura a Induzione

Tipo comandi Touch Control

Zone cottura 2 zone indipendenti

## DATI TECNICI

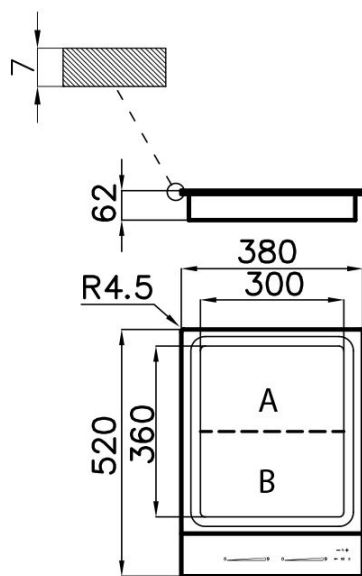

## ACCESSORI OPZIONALI



Batteria pentole Induction PRO  
8pz. 8210 008