

## VACS140CN Vacuum Sealer Drawer



### Date sfogo alla vostra creatività

La confezionatrice sottovuoto combinata permette di sfruttare la tecnologia sottovuoto a livello professionale nella propria cucina per dare vita a sapori straordinari e a un numero infinito di ricette.

### Conservate al meglio i sapori e la qualità del cibo

Mantenete un'elevata umidità e una migliore distribuzione del sapore degli ingredienti grazie alla cottura sottovuoto, utilizzando la confezionatrice sottovuoto per sigillare e conservare il cibo.

### Preparate le vostre pietanze quando più vi fa comodo

L'orologio non scandirà più i tempi di cottura grazie alla modalità sottovuoto per preparare e conservare le vostre pietanze. Verranno conservate perfettamente fino al momento in cui le servirete.

### Vantaggi

- Cassetto sottovuoto, per marinare in modo veloce e senza fatica

#### Caratteristiche

- Applicazioni ideali : Per la cottura SousVide insieme al Profi Steam / Per congelare gli alimenti / Per mantenere inalterato il gusto e le proprietà degli alimenti / Per conservare gli alimenti
- Funzioni: Adatto per liquidi / Display LED / Tasti a sfioramento / 7 programmi / Guide telescopiche
- Dimensioni nette scomparto: 72 x 408 x 276 mm
- Materiale: acciaio inossidabile
- Potenza della pompa: 3 m3/h
- Max. assorbimento di potenza: 1150 W
- Presa (tipo 12), lunghezza cavo: 1,8 m

#### Specifiche tecniche

- Prezzo lordo incl. IVA CHF : 3060.00
- Prezzo lordo IVA escl. CHF : 2833.35
- Tassa di riciclaggio anticipata, IVA incl. CHF : 12.00
- Colore : Cromo Rivestimento antimpronta / nero effetto specchio
- Tensione di rete (Volt) : 220/240
- Valore d'allacciamento totale max. (Watt) : 1150
- Altezza apparecchio (mm) : 139
- Larghezza apparecchio (mm) : 594
- Profondità apparecchio (mm) : 510
- Peso lordo (kg) : 40
- Peso netto (kg) : 35
- Numero articolo / PNC : 947 727 281
- Codice a barre : 7332543477579

#### Descrizione del

Cassetto sottovuoto professionale

# VACS140CN Vacuum Sealer Drawer

PSGBDR160D363018

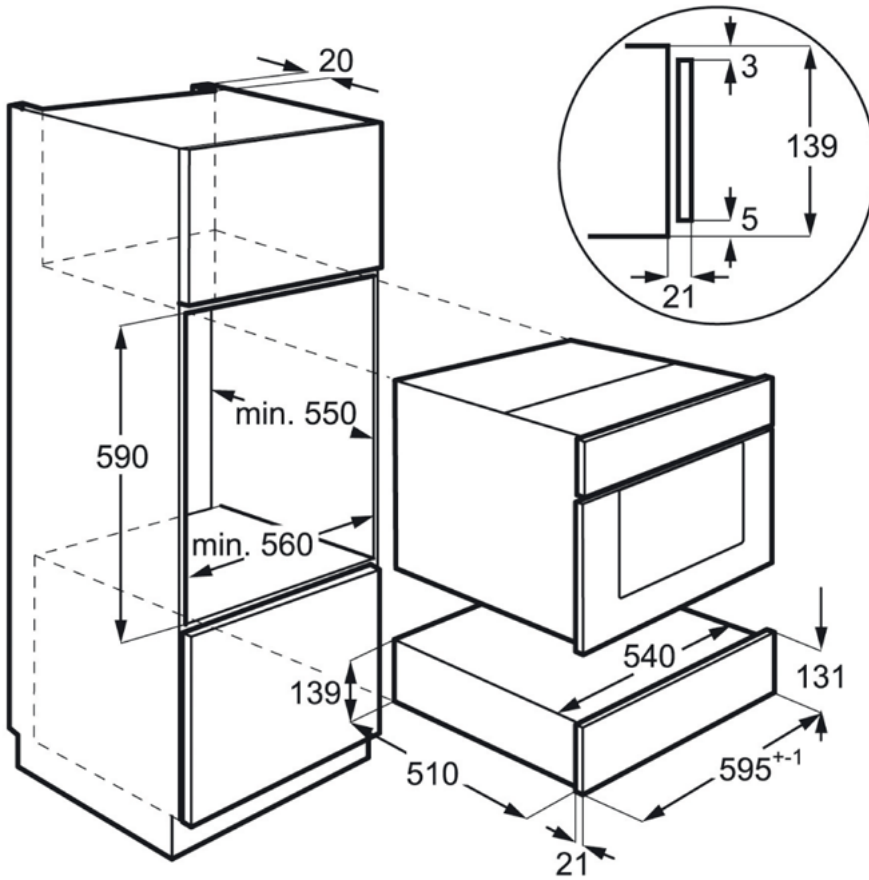

PSGBDR160D363020

