

iQ500
WM12T608IT
Lavatrice carica frontale standard



A+++



Lavatrice iSensoric con sistema intelligente di dosaggio automatico e grande display LED multiTouch

- ✓ i-Dos: un preciso sistema che dosa automaticamente il detersivo in base al carico introdotto e al tipo di sporco facendo risparmiare detersivo ed acqua.
- ✓ Con il nuovo display LED multiTouch si può programmare la lavatrice in modo preciso ed intuitivo.
- ✓ Sistema ecoGenius con due opzioni a scelta: ecoWash per il massimo risparmio di energia e turboWash per il massimo risparmio di tempo.
- ✓ iQdrive: motore con pilotaggio inverter, veloce ed efficiente. Con 10 anni di assistenza.
- ✓ Classe di efficienza energetica A+++ -30%: più efficiente del 30% rispetto al valore di massima classificazione energetica.

Caratteristiche

Dati tecnici

Tipologia costruttiva del prodotto : A libera installazione
 Altezza senza piano di lavoro (mm) : 848
 Dimensioni del prodotto (mm) : 848 x 598 x 590
 Peso netto (kg) : 72,0
 Dati nominali collegamento elettrico (W) : 2300
 Corrente (A) : 10
 Tensione (V) : 220-240
 Frequenza (Hz) : 50
 Certificati di omologazione : CE, VDE
 Lunghezza del cavo di alimentazione elettrica (cm) : 160
 Classe efficienza lavaggio : A
 Cerniera porta : Sinistro
 Ruote : no
 Codice EAN : 4242003722985
 Capacità cotone (kg) - nuova (2010/30/EC) : 8,0
 Classe di efficienza energetica - nuova (2010/30/EC) : A+++
 Consumo di energia annuale (kWh/anno) - nuova (2010/30/EC) : 137
 Consumo in modalità spento (W) - Nuova (2010/30/EC) : 0,12
 Consumo di energia in stand-by - NEW (2010/30/EC) : 0,43
 Consumo d'acqua annuo (l/anno) - nuovo (2010/30/EC) : 9900
 Classe di efficienza della centrifuga : B
 Velocità massima di centrifuga (giri/min.) - nuovo (2010/30/EC) : 1200
 Tempo medio lavaggio cotone 40°C (carico parziale) (min) - nuovo (2010/30/EC) : 210
 Tempo medio lavaggio cotone 60°C (pieno carico) (min) - nuovo (2010/30/EC) : 210
 Tempo medio lavaggio cotone 60°C (carico parziale) (min) - nuovo (2010/30/EC) : 210
 Durata della modalità stand-by - nuova (2010/30/EC) : 15
 Livello sonoro durante la fase di lavaggio (dB(A) re 1 pW) : 49
 Livello sonoro durante la fase di centrifuga (dB(A) re 1 pW) : 72
 Tipo di installazione : A libera installazione



4 242003 722985

iQ500

WM12T608IT

Lavatrice carica frontale standard

Caratteristiche

Informazioni generali

- i-DOS: Dosaggio automatico intelligente del detersivo e dell'ammorbidente.
- iQdrive: motore con pilotaggio inverter, veloce ed efficiente.
- 10 anni di assistenza sul motore iQ Drive.
- aquaGenius Plus: sistema intelligente che grazie al sensore di carico e al waterFlow Sensor ottimizza il consumo di acqua ed i parametri di lavaggio in funzione della quantità e della tipologia di biancheria introdotta
- waterFlow Sensor: misurazione precisa dell'acqua introdotta.
- aquaSensor: Controllo del livello di torbidità dell'acqua
- Sistema ecoGenius con due opzioni a scelta: ecoWash per il massimo risparmio di energia e turboWash per il massimo risparmio di tempo
- Cestello Wave: massimo rispetto per ogni tipo di tessuto.
- Design Antivibrazioni: maggiore stabilità e silenziosità

Pannello di controllo

- Manopola illuminata con tasto On/Off integrato
- Programmi speciali: Scarico acqua, Pulizia cestello, Outdoor, Camicie, Mix, Risciacquo/Centrifuga, Automatico, Automatico Delicato, Hygiene, speed 30'/15', Lana, delicati/Seta
- Funzione pulizia cestello con avviso.
- Tasti touchControl: Prelavaggio, Stirofacile, Selezione centrifuga, Selezione temperatura, turboWash, ecoWash, Avvio/Aggiungi Bucato, Ammolto, Memory, Fine fra..., i-Dos 1: detersivo liquido, i-Dos 2: ammorbidente
- Grande display Touch-LED multifunzioni con funzione i-DOS e indicazione dei consumi di acqua ed energia.
- Programmazione fine lavaggio (1-24 h)
- ecolInfo: indicazione dei consumi di acqua ed energia.
- Indicazione sovradosaggio
-
- Cassetto detersivo autopulente

Sicurezza

- Bilanciamento automatico del carico in centrifuga
- Riconoscimento presenza schiuma
- Sicurezza bambini
- aquaStop con garanzia a vita

Informazioni tecniche

- Dimensioni (A x L x P): 84.8 x 59.8 x 59 cm

Dati etichetta energetica

- Capacità di carico nominale: 8 kg
- Classe di efficienza energetica: A+++
- -30%: consumo inferiore del 30% (137kWh/anno, 8 kg) rispetto al valore di classe energetica A+++ (196kWh/anno, 8 kg) secondo la Normativa Europea 1061/2010
- Consumo di energia 137 kWh/anno, basato su 220 cicli di lavaggio standard per programmi per tessuti di cotone a 60°C e 40°C a pieno carico e a carico parziale
- Consumo energetico del programma "cotone" standard a 60° a pieno carico 0.74 kWh e a carico parziale 0.7 kWh. Consumo energetico del programma "cotone" standard a 40° a carico parziale 0.35 kWh.
- Consumo energetico ponderato in modo spento/lasciato acceso: 0.12 W / 0.43 W
- Consumo di acqua 9900 litri/anno, basato su 220 cicli di lavaggio standard per programmi per tessuti di cotone a 60°C e a 40°C a pieno carico e a carico parziale. Il consumo effettivo dipende dalle modalità di utilizzo dell'apparecchio.
- Classe di efficienza centrifuga: B
- Velocità massima di centrifuga: 1200 giri/min
Grado di umidità residua: 53 %
- Durata del programma standard per tessuti di cotone a 60°C a pieno carico 210 min e a carico parziale 210 min. Durata del programma standard per tessuti di cotone a 40° a carico parziale 210 min.
- Durata del modo lasciato acceso: 15 min
- Livello sonoro durante la fase di lavaggio nel programma standard per tessuti di cotone a 60°C a pieno carico: 49 dB (A) re 1 pW
- Livello sonoro durante la fase di centrifuga nel programma standard per tessuti di cotone a 60°C a pieno carico: 72 dB (A) re 1 pW

iQ500

WM12T608IT

Lavatrice carica frontale standard

Disegni quotati



Dimensioni in mm

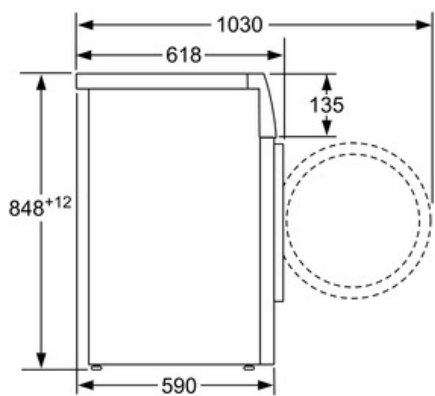

Dimensioni in mm