

N 70, Frigorifero da incasso, 177.5 x 56 cm  
KI1813F30



COOKING PASSION SINCE 1877



A++

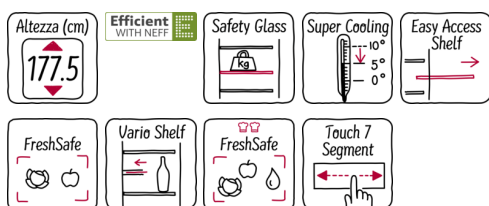

✓ FreshSafe 2: mantiene frutta e verdura fresca fino a 2 volte più a lungo

#### Caratteristiche

##### Dati tecnici

Tipologia costruttiva del prodotto : Da incasso  
Porta pannellabile : Impossibile  
Altezza (mm) : 1772  
Larghezza del prodotto (mm) : 558  
Profondità del prodotto (mm) : 545  
Dimensioni del vano per l'installazione (AxLxP) (mm) : 1775.0 x 560 x 550  
Peso netto (kg) : 67,307  
Dati nominali collegamento elettrico (W) : 90  
Corrente (A) : 10  
Cerniera porta : Reversibile a destra  
Tensione (V) : 220-240  
Frequenza (Hz) : 50  
Certificati di omologazione : CE, VDE  
Lunghezza del cavo di alimentazione elettrica (cm) : 230  
Numero di compressori : 1  
Numero di sistemi indipendenti di raffreddamento : 1  
Ventilatore interno comparto frigorifero : sì  
Porta/e reversibile/i : sì  
Numero di ripiani regolabili nel compartimento frigorifero : 6  
Ripiani per le bottiglie : sì  
Codice EAN : 4242004160106  
Marchio : Neff  
Nome prodotto / codice commerciale : KI1813F30  
Categoria prodotto : Frigorifero armadio  
Classe di efficienza energetica (2010/30/EC) : A++  
Consumo di energia annuale (kWh/anno) - nuova (2010/30/EC) : 116,00  
Capacità netta del frigorifero (l) - nuovo (2010/30/EC) : 319  
Capacità netta del congelatore (l) - nuovo (2010/30/EC) : 0  
Sistema No Frost : No  
Capacità di congelamento (kg/24h) - nuovo (2010/30/EC) : 0  
Rumorosità (db(A) re 1 pW) : 37  
Classe climatica : SN-T  
Tipo di installazione : Totalmente integrato



4 242004 160106

## N 70, Frigorifero da incasso, 177.5 x 56 cm KI1813F30

### Caratteristiche

#### Caratteristiche principali

- Classe di efficienza energetica: A++ ( in una scala di classi di efficienza energetica da A+++ a D)
- Display touch per la regolazione elettronica della temperatura
- Illuminazione interna a LED
- freshSense - temperatura costante grazie ad un sistema intelligente di sensori
- Capacità netta totale 319 litri
- Cerniera a destra, Cerniere reversibili

#### VANO FRIGORIFERO

- Power Ventilation con AirFreshFilter
- 7 ripiani in vetro infrangibile di cui 6 regolabili
- 6 balconcini
- 1 cassetto FreshSafe 2 su guide telescopiche; l'alto grado di umidità mantiene i nutrienti fino a 2 volte più a lungo 1 cassetto FreshSafe su guide - ideale per frutta e verdura

#### ACCESSORI

- Portabottiglie
- 1 Portauova

N 70, Frigorifero da incasso, 177.5 x 56 cm  
KI1813F30

Disegni quotati

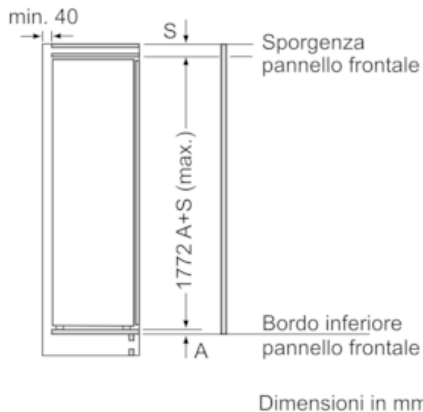
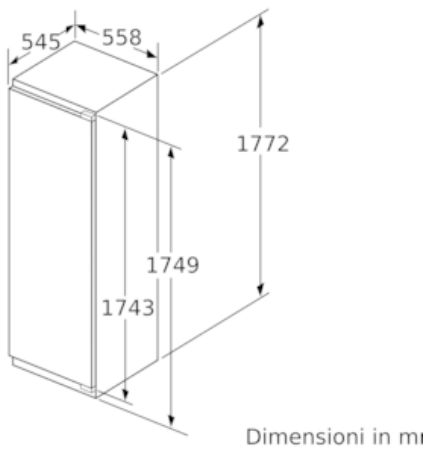

peso massimo consentito dei frontali del mobile

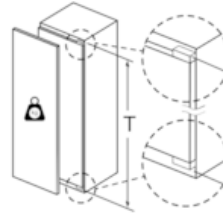

Le ante del mobile montate che superano il peso consentito possono causare danni e anomalie di funzionamento alla cerniera.

T: altezza anta del mobile inclusa cerniera in mm:	cerniera non ammortizzata, anta in kg:	cerniera ammortizzata, anta in kg:
1500-1750	22	22

Dimensioni in mm  
Consiglio per la distanza per cerniera piatta

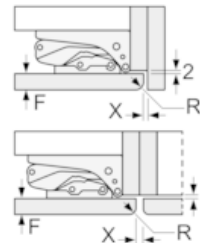

F	R	X
16-19	0-3	2,5
20	0-1	3
	2-3	2,5
21	0-1	3
	2-3	2,5
22	0	4
	1	3,5
	2-3	3

Le distanze consigliate nella tabella vanno mantenute per garantire un'apertura senza collisioni delle porte degli apparecchi ed evitare danni al mobile della cucina.