

## FAB10RR



Famiglia	Frigoriferi
Installazione	Libera installazione
Categoria	Monoporta
Tipo di raffreddamento	Statico
Sbrinamento	Frigorifero automatico, freezer manuale
Tipo di cerniera	Standard
Posizione cerniera	Destra
Codice EAN	8017709133177



## Estetica

Colore	Rosso	Colore maniglia	Cromo
Finitura	Lucido	Materiale fianchi	Lamiera
Estetica	50's Style	Colore fianchi	Rosso
Design	Bombato	Logo	Applicato
Materiale Porta	Termoformata	Colori disponibili	Arancione, Nero, Panna, Decorato / Speciale
Maniglia	Esterna	Codici altri colori disponibili	FAB10RP;FAB10RNE;FAB10RO;FAB10RUJ
Tipo Maniglia	Fissa		

## Allestimento Comparto Frigorifero



Numero ripiani regolabili	2	Ripiano copri - verduriera	Sì
Numero cassette frutta e verdura	1	Tipologia ripiano copri - verduriera	Cristallo
Tipologia ripiani regolabili	Cristallo	Illuminazione interna frigo	Sì
Tipologia verduriera	Standard	Tipo illuminazione interna frigo	Led

## Controporta comparto Frigorifero

Numero mensole con coperchio trasparente	1	Numero mensole porta-bottiglie	1
Numero balconcini regolabili	2		

## Altre dotazioni Frigorifero

Accessori frigorifero	Pettine fermabottiglie
-----------------------	------------------------

## Allestimento comparto Congelatore

Comparto congelamento interno	Sì
-------------------------------	----

## Altre caratteristiche tecniche



Accessori comparto congelamento	Vaschetta portaghiaccio
Guarnizione Antibatterica	Sì
Tipo di controllo della temperatura	Elettromeccanico
Numero di compressori	1
Tipo di gas refrigerante	R600a
Tipo di compressore	Standard
Quantità refrigerante (gr)	17 g
Agente schiumogeno	Ciclopentano

## Prestazioni / Etichetta Energetica



Categoria apparecchio di refrigerazione	7 - Frigo-congelatore	Scomparti Alimenti Congelati - Volume utile	13 l
Emissioni di rumore aereo	37 dB(A) re 1pW	Scomparto 4 Stelle - Numero di stelle	4
Classe di efficienza energetica del modello	A+	Volume lordo scomparto alimenti congelati	13 l
Indice di efficienza energetica EEI	38.9 %	Capacità di congelamento	2 Kg/24h
Consumo annuo di energia	169 kWh/a	Volume utile totale	114 l
Classe climatica	SN	Autonomia di Conservazione senza energia elettrica	10 h
Scomparto alimenti freschi - Volume utile	101 l	Scomparto alimenti freschi - Volume lordo	107 l
Volume lordo totale	120 l		

## Prestazioni / Etichetta Energetica - Reg. 2019

Classe climatica	SN
------------------	----

## Collegamento Elettrico



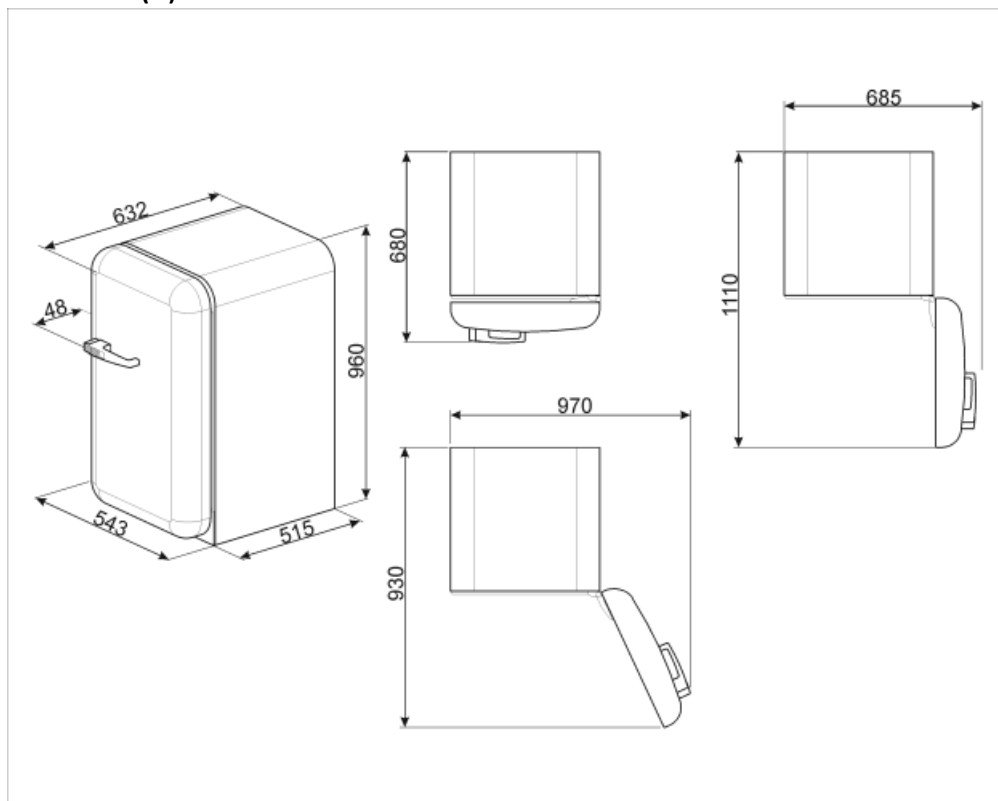

Spina	(F;E) Schuko	Frequenza (Hz)	50 Hz
Corrente	0.42 A	Lunghezza cavo di alimentazione	170 cm
Tensione (V)	220-240 V		



---

## Glossario simboli

---

- |  |  |   |   |
|--|--|---|---|
|  | 4 stelle   |  | A+: Gli elettrodomestici Smeg consentono un notevole risparmio energetico ascrivibile in Classe A, A+, A++ e A+++, per ridurre i consumi, pur mantenendo la massima efficienza, e garantire il rispetto per l'ambiente. |
|  | Sbrinamento automatico: Tutti i modelli di frigoriferi sono dotati di Sbrinamento automatico nel vano frigorifero.                         |  | Trattamento antibatterico: Diversi modelli di Frigoriferi Smeg prevedono un trattamento antibatterico per garantire una maggiore igiene   |
|  | Illuminazione interna a LED: L'illuminazione interna a LED garantisce un risparmio energetico e, al contempo, offre una luce di atmosfera. |   |   |